

平成 29 年 3 月 28 日

各 位

中外炉工業株式会社

役員等執行体制のお知らせ

当社は、平成 29 年 4 月 1 日付の役員等執行体制につき、次のとおりお知らせいたします。

取 締 役 会 長	谷 川 正	
代 表 取 締 役 社 長	西 本 雄 二	営業統括 内部監査室管掌
常 務 取 締 役	南 場 賢一郎	業務本部長 プロダクトセンター管掌 東京支社、名古屋営業所管掌 シーアール、中外エンジニアリング管掌
取 締 役	一 前 憲 悟	社長付
取 締 役 常務執行役員	藤 田 和 久	技術統括本部長 技術統括、堺事業所長 安全・品質管理部担当
取 締 役 執 行 役 員	新 谷 昌 徳	新規事業本部長
取 締 役 執 行 役 員	尾 崎 彰	熱処理事業本部長 中外プラント、Chugai Ro (Thailand) 、 PT. Chugai Ro Indonesia 担当
取 締 役 執 行 役 員	阪 田 守	プラント事業本部長
取 締 役 (非常勤・社外取締役)	野 村 正 朗	
監 査 役	池 山 郁 也	
監 査 役 (非常勤・社外監査役)	碩 省 三	
監 査 役 (非常勤・社外監査役)	ポール・チェン	

常務執行役員	長濱 満	熱処理事業本部 ME 事業部長
執行役員	池田 勇	新興国高性能燃焼技術普及促進担当
		熱処理事業本部 東南アジア、欧米営業担当
		中外炉（タイ）代表取締役
		中外炉インドネシア代表取締役
		中外炉メキシコ代表取締役
執行役員	真柄 恒彦	海外担当
		台湾中外炉工業董事長
		中外炉鋁業（山東）副董事長
執行役員	阪本 佳史	プラント事業本部 サーモシステム事業部長
執行役員	桜井 裕二	熱処理事業本部 熱処理事業部長
		中外炉熱工設備（上海） 董事長
執行役員	城月 照憲	プロダクトセンター長
技師長	上島 啓利	プラント事業本部
		（加熱炉事業部・サーモシステム事業部担当）
技師長	土井 敏也	新規事業本部
		（コンバーテックグループ担当）
技師長	長森 秀男	プロダクトセンター 建設部長
技師長	西尾 勤	新規事業本部
		コンバーテックグループ 部長
参与	皆川 真一	東京支社長
		営業統括補佐
理事	木本 康之	プラント事業本部 加熱炉事業部長
理事	今上 雅司	プラント事業本部 プロセス事業部長

以上

（組織図は添付資料をご参照ください）

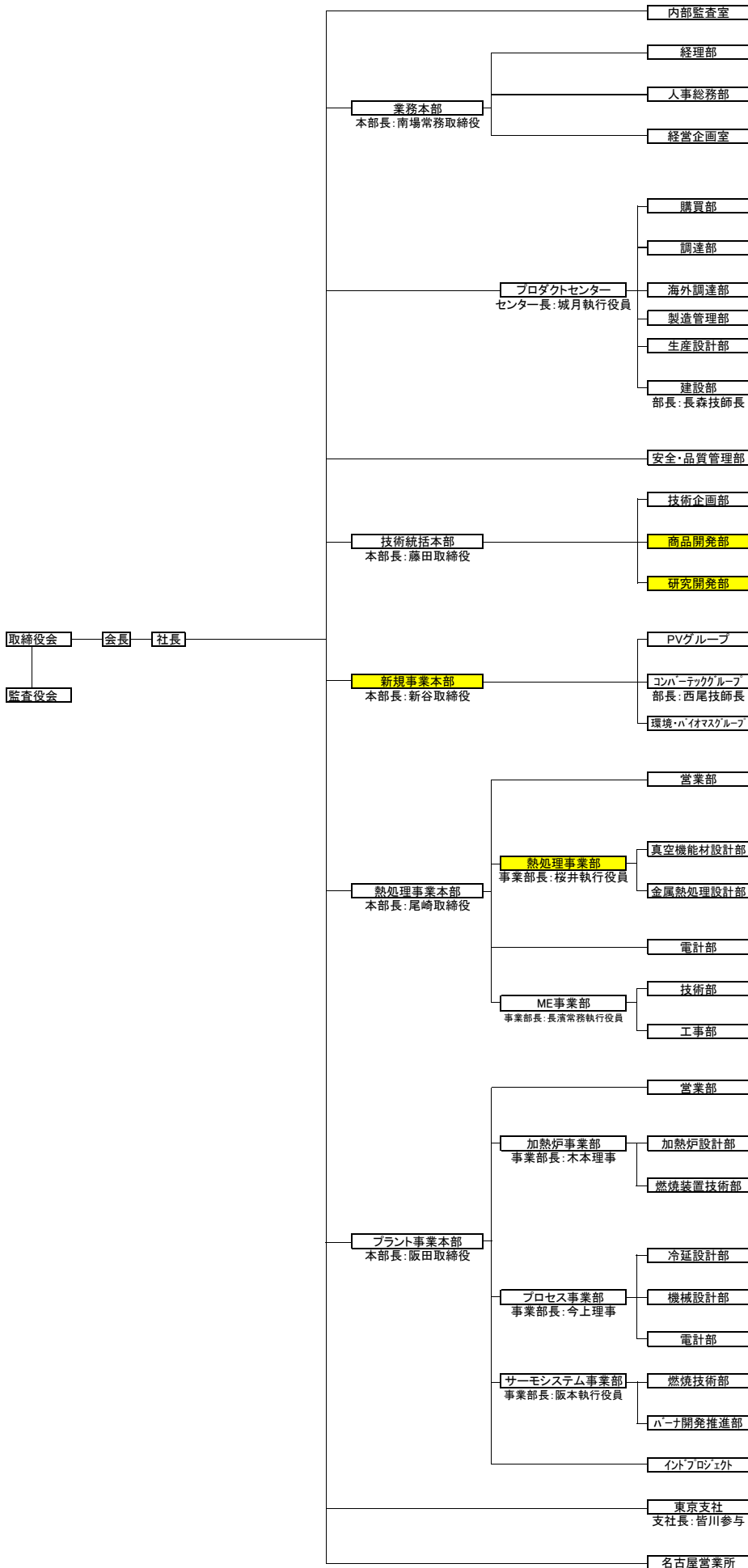

* は独立、編入部署