

HFB[®] 型ハイフレームガスバーナ

HFB[™] HIGH FLAME GAS BURNER

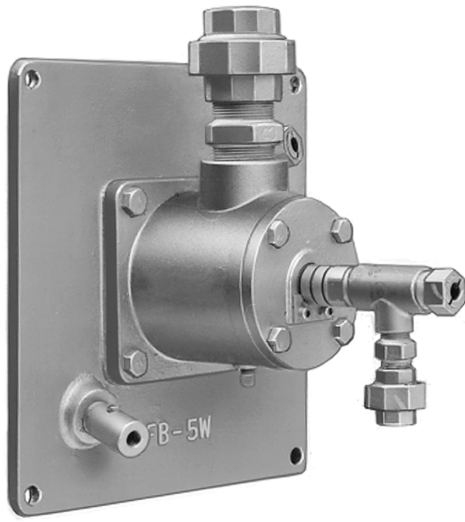

ガスと空気をバーナ先端で混合するノズルミックス式バーナです。空気に強い旋回を与えるため、火炎はバーナタイル周辺に広がるフラットな形状、いわゆるワイドフレームとなります。

炉の側壁や天井に取付け、バーナタイル周辺の耐火材からの放射熱と燃焼ガスによる対流伝熱で材料を均一に加熱することができます。したがって加熱室を小さく設計することができるので、金属工業やガラス工業をはじめ、化学工業、紙・繊維工業など広範囲な用途にご使用いただけます。

This is a nozzle mix type burner which mixes gas and air at the end of the burner. As a strong swirl is provided for air, the flame pattern is flat to spread to the periphery of the burner tile (wide flame). This burner is mounted on the sidewall and ceiling of the furnace, and material can be evenly heated with convection heat transfer by radiant heat and combustion gas from fire-resistant material at the periphery of the burner tile. Therefore, as a heating chamber can be designed smaller, the burner can be used for a wide range of applications such as the chemical industry, paper and textile industries including metal industry and glass industry.

標準仕様および寸法

STANDARD SPECIFICATIONS AND DIMENSIONS

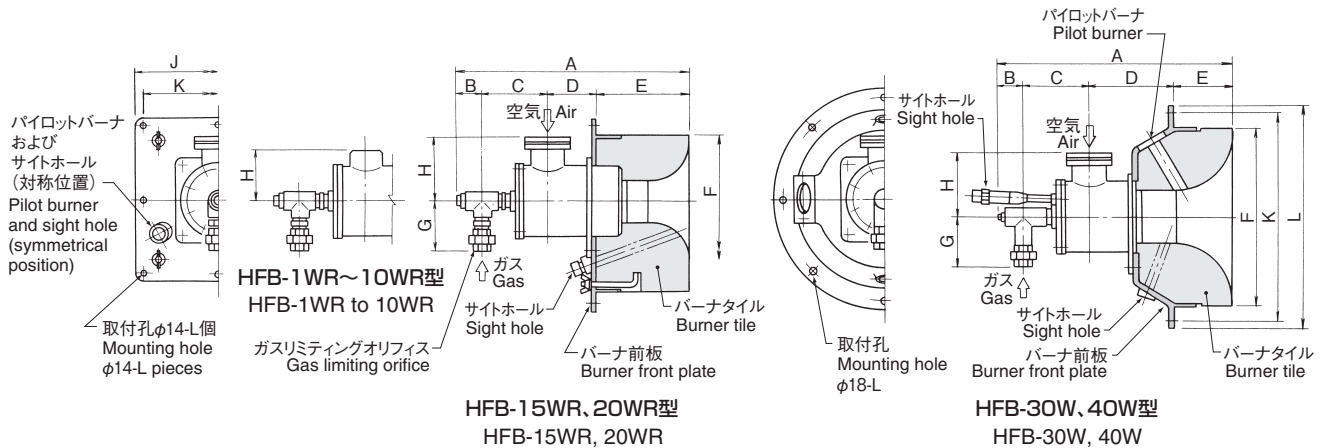

型番 Model	燃焼量 Firing rate kW	空気量 Air capacity m ³ /min (normal)	寸法 Dimensions mm											L個 L pieces	接管径 Connection pipe diameter	
			A	B	C	D	E	F	G	H	J	K	ガス Gas		空気 Air	
HFB- 1WR	11.6	0.2	390	36	110	62	182	230	83	60	300	270	4	10A	20A	
HFB- 2WR	23.3	0.4	425	36	115	72	202	230	83	70	300	270	4	10A	25A	
HFB- 3WR	34.9	0.6	487	43	130	82	232	230	92	75	300	270	4	15A	32A	
HFB- 5WR	58.2	1.0	502	43	140	87	232	260	92	90	330	300	4	15A	40A	
HFB-10WR	116.3	2.0	524	50	145	97	232	300	108	110	370	340	4	20A	50A	
HFB-15WR	174.5	3.0	600	60	165	125	250	330	122	145	420	380	8	25A	65A	
HFB-20WR	232.6	4.0	635	70	185	130	250	350	136	168	440	400	8	32A	80A	
HFB-30W	348.9	6.0	755	70	200	290	195	φ480	135	218	φ600	φ550	8	40A	100A	
HFB-40W	465.2	8.0	755	70	200	290	195	φ480	135	218	φ600	φ550	8	40A	100A	

- 注) 1. 空気およびガスの供給圧力はともに2.9kPaです。
 2. 上記空気量、燃焼量は空気温度20℃の場合を示します。予熱空気をご使用の場合は、右記係数で燃焼量を補正してください。
 3. 燃焼空気は最高500℃のホットエアが使用できますが、バーナの材質および標準付属品がホットエア仕様となりますので、事前にご連絡ください。
 4. パイロットバーナにはホットエアが使用できませんので、ご注意ください。
 5. 燃料がCOGの場合、標準付属品がCOG仕様となりますので、事前にご連絡ください。

空気温度 °C Air temperature	20	50	100	200	300	400	500
係数 Coefficient	1.00	0.95	0.89	0.79	0.72	0.66	0.62

- Note) 1. Both air and gas feed pressures are 2.9kPa.
 2. The air capacities and firing rates shown above are those for an air temperature of 20°C. If preheated air is to be used, correct the firing rates using the coefficients on the upper right.
 3. Hot air at the maximum temperature of 500°C can be used for combustion air. However, hot air specification is applied to material of a burner and standard accessories. Please contact us in advance.
 4. Please note that hot air cannot be used for pilot burner.
 5. If fuel is COG, standard COG specification is applied to standard accessories. Please contact us in advance.

ChugaiRo

※掲載製品には特許取得済・申請中の技術が含まれています。

* The equipments in this catalog include patented / patent pending technologies.

※ 本カタログはSI単位を採用しています。

従来単位とは下記数式にて換算してください。

*This catalog uses the SI units which can be calculated from the following formula:

- $1\text{kcal/h} = 1.163 \times 10^{-3}\text{kW}$ $1\text{kW} = 860\text{kcal/h}$
- $1\text{kcal} = 4.18\text{kJ}$ ($10000\text{kcal} = 41.8\text{MJ}$) $1\text{kJ} = 0.239\text{kcal}$ ($1\text{MJ} = 239\text{kcal}$)
- $1\text{mmH}_2\text{O} = 1\text{kg/m}^2 = 9.81\text{Pa}$ ($1\text{kg/cm}^2 = 98.1\text{kPa}$)
 $1\text{Pa} = 0.102\text{mmH}_2\text{O}$ ($1\text{kPa} = 102\text{mmH}_2\text{O}$)



安全に関するご注意：

ご使用の際は、取扱説明書をよくお読みの上、正しくお使いください。

SAFETY PRECAUTIONS :

Read the instruction manual carefully before using the equipment.

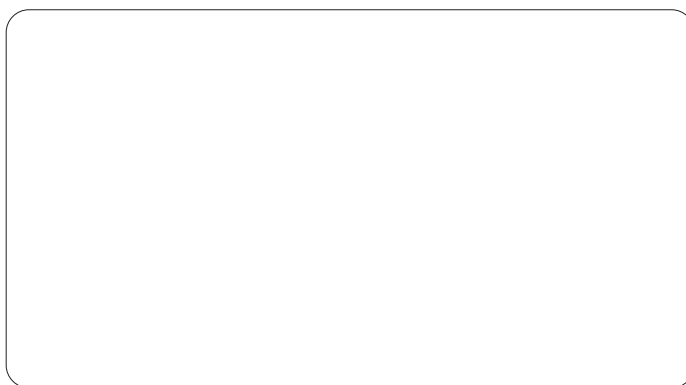

サーモテックで未来をひらく



中外炉工業株式会社

URL <https://www.chugai.co.jp>

CHUGAI RO CO., LTD.

堺事業所 〒592-8331 堺市西区築港新町2丁4番
サーモシステム事業部 TEL (072) 247-1440 (直通) FAX (072) 247-1441

東京支社 〒108-0075 東京都港区港南2丁目5番7号(港南ビル)
サーモシステム事業部 TEL (03) 5783-3378 (直通) FAX (03) 5783-3368

名古屋営業所 〒450-0003 名古屋市中村区名駅南1丁目21番19号(名駅サウスサイドスクエア)
TEL (052) 561-3561 (代表) FAX (052) 561-3566

Sakai Works :2-4, Chikko-Shinmachi, Nishi-ku, Sakai 592-8331, Japan
Tel +81-72-247-1440 Fax +81-72-247-1441

Tokyo Branch :2-5-7, Konan, Minato-ku, Tokyo 108-0075, Japan
Tel +81-3-5783-3378 Fax +81-3-5783-3368

Nagoya Sales Office:1-21-19, Meieki-Minami, Nakamura-ku, Nagoya 450-0003, Japan
Tel +81-52-561-3561 Fax +81-52-561-3566